



**Thermaltake**  
COOL ALL YOUR LIFE

© 2013 Thermaltake Technology Co., Ltd. All Rights Reserved. A-2013.09  
All other registered trademarks belong to their respective companies. [www.thermaltake.com](http://www.thermaltake.com)

FC Tested To Comply  
With FCC Standards  
FOR HOME OR OFFICE USE

RoHS  
COMPLIANT



# Urban R31

Simple, Yet Elegant

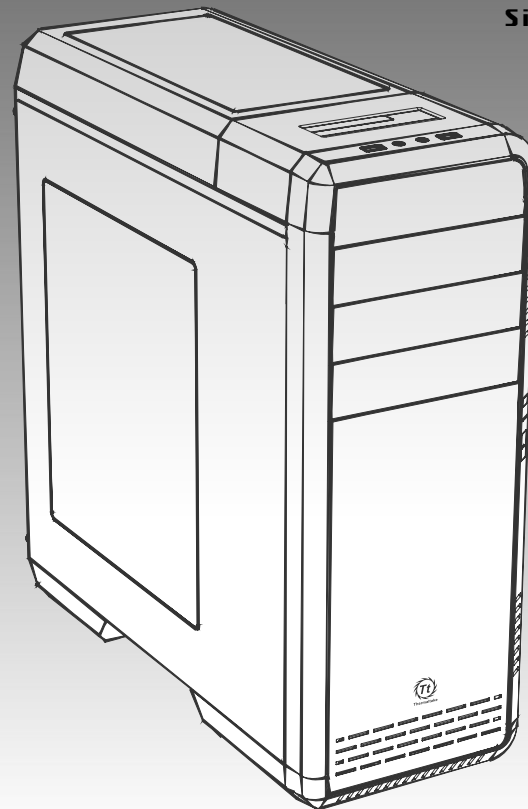

User's Manual  
Benutzerhandbuch  
Mode d'emploi  
Manual del usuario  
Manuale dell'utente  
Manual do Utilizador  
安裝說明書  
用戶手冊  
ユーザーズマニュアル  
Руководство пользователя  
kullanıcı elkitabı  
(EEE Yönetmeliğine Uygundur)  
คู่มือการใช้

**Tt** Thermaltake  
COOL ALL YOUR LIFE

# CONTENTS

## Chapter 1. Product Introduction

1.1 Specification .....	02
1.2 Accessory .....	02
1.3 Warning and Notice .....	03

## Chapter 2. Installation Guide

2.0 Side Panel Disassembly .....	05
2.1 Motherboard Installation .....	06
2.2 PSU Installation .....	07
2.3 5.25" Device Installation .....	08
2.4 External 3.5" Device Installation .....	09
2.5 3.5" & 2.5" HDD Installation .....	11
2.6 HDD Docking Station .....	12
2.7 PCI Card Installation .....	17
2.8 Keyboard & Mouse Security Lock Usage .....	18
2.9 240mm Radiator Installation .....	19

## Chapter 3. Leads Installation

3.1 Case LED Connection .....	20-25
3.2 USB Connection 3.0 .....	20-25
3.3 Audio Connection .....	20-25

## Chapter 4. Other

4.0 Thermaltake Power Supply Series (Optional) .....	26
--	----

## Specification

Model	Urban R31	
Case Type	Mid Tower	
Chassis Dimension (H*W*D)	511 x 206 x 490 (20.1 x 8.1 x 19.3 inch)	
Net Weight	7.0 kg / 15.4 lb	
Side Panel	No Window	Transparent Window
Material	SECC	
Cooling System	<b>Front (intake) :</b> 120 x 120 x 25 mm Turbo fan (1000rpm,16dBA) 120 x 120 x 25 mm fan (optional) <b>Rear (exhaust) :</b> 120 x 120 x 25 mm Turbo fan (1000rpm,16dBA) <b>Top (exhaust) : (optional)</b> 120 x 120 x 25 mm fan x 2 or 140 x 140 x 25 mm fan x 2 <b>Bottom (intake) : (optional)</b> 120 x 120 x 25 mm fan	
Drive Bays - Accessible - Hidden - HDD Docking	3 x 5.25", 1 x 3.5" (Converted from one 5.25" drive bay) 6 x 3.5" or 2.5" 1 x 3.5" or 2.5"	
Expansion Slots	7	
Motherboards	9.6" x 9.6" (Micro ATX), 12" x 9.6" (ATX)	
I/O Ports	USB 3.0 x 2, HD Audio x 1	
PSU	Standard PS2 PSU (optional)	
LCS Upgradable	Supports 1/2", 3/8", 1/4" water tube	
Radiator Support	Top: 1 x 120mm or 2 x 120mm Rear: 1 x 120mm	Top: 1 x 120mm or 2 x 120mm
Other	CPU cooler height limitation: 155mm VGA length limitation: 290mm (with HDD rack) 410mm (without HDD rack)	

## Accessory

Figure	Parts Name	Q'ty	Used for
	5.25" to 3.5" Cage	1	FDD / 3.5" HDD / 2.5" HDD
	5.25" To 3.5" Bay Cover	1	FDD
	Buzzer	1	Motherboard Alarm
	Cable tie	2	Settle Cable
	Stand-off M3	2	Motherboard
	Screw M3 x 5 mm	22	Motherboard / ODD / FDD / 2.5" HDD
	Screw #6-32 x 6.0 mm	6	3.5" HDD(HDD Tray)
	Screw #6-32 x 6.0 mm	4	3.5" HDD(5.25" to 3.5" Cage)
	Screw M3 x 5.0 mm	6	2.5" HDD(5.25" to 3.5" Cage)
	Screw Ø3 x 5 mm	2	5.25" to 3.5" Cage
	Screw M3 x 28 mm	8	Top Fan / Front Fan

## Warning and Notice

CPU Cooler Height Limitation

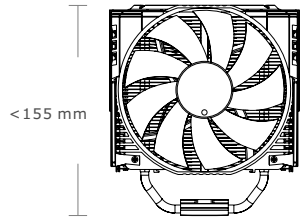

VGA (Add-on card) Length Limitation

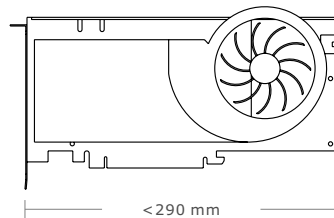

### Warning!!

- Height limit for the CPU heatsink:  
The height limit for the CPU heatsink is 155 mm (6.1 inches).
- Length limit for the VGA (graphics card):  
The length limit for the VGA (graphics card) is 290 mm (11.4 inches).

### Warnung!!

- Höhenbeschränkung für CPU-Kühler:  
Die Höhenbeschränkung für den CPU-Kühler liegt bei 155 mm (6,1 Zoll).
- Längenbeschränkung für die VGA (Grafikkarte):  
Die Längenbeschränkung für die VGA (Grafikkarte) beträgt 290 mm (11,4 Zoll).

### Avertissement !

- Hauteur limite du dissipateur thermique du processeur :  
La hauteur limite du dissipateur thermique du processeur est de 155 mm (6,1 pouces).
- Longueur limite de la carte VGA (carte graphique) :  
La longueur limite de la carte VGA (carte graphique) est de 290 mm (11,4 pouces).

### Precaución

- Límite de altura para el disipador de calor de la CPU:  
El límite de altura para el disipador de calor de la CPU es de 155 mm (6,1 pulgadas).
- Límite de longitud para la tarjeta gráfica (VGA):  
El límite de longitud para la tarjeta gráfica (VGA) es de 290 mm (11,4 pulgadas).

### Attenzione!

- Limite di altezza per il dissipatore di calore della CPU:  
Il limite di altezza per il dissipatore di calore della CPU è 155 mm (6,1").
- Limite di lunghezza per la VGA (schede grafiche):  
Il limite di lunghezza per la VGA (scheda grafica) è 290 mm (11,4").

### Atenção!!

- Limite de altura para o dissipador do CPU:  
O limite de altura para o dissipador do CPU é 155 mm (6,1 polegadas).
- Limite de comprimento para VGA (placa gráfica):  
O limite de comprimento para VGA (placa gráfica) é 290 mm (11,4 polegadas).

### 警告！！

- CPU散熱器の高度制限:  
CPU散熱器の高度制限が155mm (6.1英寸)。
- VGA(顯示卡)的長度限制:  
VGA(顯示卡)的長度限制為290mm (11.4英寸)。

### 警告！！

- CPU散熱器の高度制限:  
CPU散熱器の高度制限が155mm (6.1英寸)。
- VGA (显卡)的長度限制:  
VGA (显卡)的長度限制為290mm (11.4英寸)。

### 警告

- CPUヒートシンクの高さ制限:  
CPUヒートシンクの高さ制限は155 mmです。
- VGA (グラフィックスカード)の長さ制限:  
VGA (グラフィックスカード)の長さ制限は290 mmです。

### Внимание!

- Ограничение по высоте для радиатора ЦП.  
Ограничение по высоте для радиатора ЦП составляет 155 мм (6,1 дюйма).
- Ограничение по длине для платы VGA (графическая плата).  
Ограничение по длине для платы VGA (графическая плата) составляет 290 мм (11,4 дюйма).

### Uyarı!!

- CPU ısı alıcısı için yükseklik sınırı:  
CPU ısı alıcısı için yükseklik sınırı 155 mm'dir (6,1 inç).
- VGA (grafik kartı) için uzunluk sınırı:  
VGA (grafik kartı) için uzunluk sınırı 290 mm'dir (11,4 inç).

### คำเตือน!!

- ข้อจำกัดความสูงสำหรับฮีตซิงก์ของ CPU:  
ข้อจำกัดความสูงสำหรับฮีตซิงก์ของ CPU คือ 155 มม. (6.1 นิ้ว)
- ข้อจำกัดความยาวสำหรับ VGA (การ์ดแสดงผล):  
ข้อจำกัดความยาวสำหรับ VGA (การ์ดแสดงผล) คือ 290 มม. (11.4 นิ้ว)

## Side Panel Disassembly

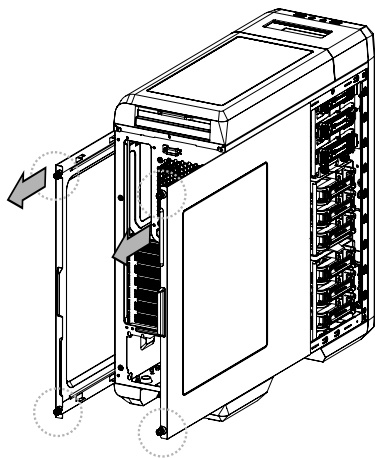

English /  
Remove the screws on the back of the chassis,  
and open the side panel.

Deutsch /  
Entfernen Sie die Schrauben auf der Rückseite  
des Gehäuses und öffnen Sie das Seitenteil.

Français /  
Enlevez les vis à l'arrière du châssis et ouvrez le  
panneau latéral.

Español /  
Extraiga los tornillos de la parte posterior de la  
caja y abra el panel lateral.

Italiano /  
Rimuovere le viti sulla parte posteriore dello  
chassis e aprire il pannello laterale.

Português /  
Remova os parafusos na parte de trás da caixa e  
abra o painel lateral.

繁體中文 /  
移除機殼後方螺絲，將側窗打開。

简体中文 /  
卸除机壳后方螺丝，将侧窗打开。

日本語 /  
シャーシ背面のねじを取り外し、サイドパネ  
ルを開きます。

Русский /  
Открутите винты на задней стенке корпуса  
и откройте боковую панель.

Türkçe /  
Kasanın arkasındaki vidaları çıkarın ve yan  
paneli açın.

ภาษาไทย /  
ถอดสกรูที่ด้านหลังของแชสซีส์  
แล้วเปิดแผงด้านข้าง

## Motherboard Installation

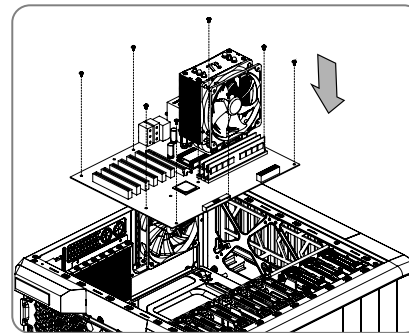

English /  
1. Lay down the chassis.  
2. Install the motherboard in proper location and  
secure it with screws.

Deutsch /  
1. Legen Sie das Gehäuse auf die Seite.  
2. Installieren Sie die Hauptplatine in ihrer  
vorgesehenen Position und sichern Sie sie mit  
Schrauben.

Français /  
1. Posez à plat le châssis.  
2. Installez la carte mère dans l'endroit approprié et  
sécurisez-la avec des vis.

Español /  
1. Tumbel el chasis.  
2. Instale la placa madre en la ubicación adecuada  
y asegúrela con tornillos.

Italiano /  
1. Poggiare lo chassis.  
2. Installare la scheda madre nella posizione  
appropriata e fissarla con le viti.

Português /  
1. Deixe a caixa.  
2. Instale a motherboard no local adequado e  
aparafuse.

繁體中文 /  
1. 將機殼平放。  
2. 將主機板放置在合適的位置並用零件包中之螺  
絲固定。

简体中文 /  
1. 放平机箱。  
2. 在合适的位置安装主板并以螺丝安全固定。

日本語 /  
1. シャーシを下に置きます。  
2. マザーボードを適切な場所に取り付け、ねじで  
固定します。

Русский /  
1. Раскройте системный блок.  
2. Установите материнскую плату в надлежające  
место и закрепите ее винтами.

Türkçe /  
1. Kasayı yan yatırın.  
2. Ana kartı uygun konuma takın ve vidalarla  
sabitleyin.

ภาษาไทย /  
1. วางแชสซีส์นอนลง  
2. ติดตั้งเมนบอร์ดในตำแหน่งที่เหมาะสมแล้วขันสกรู  
ยึดให้แน่น

## PSU Installation

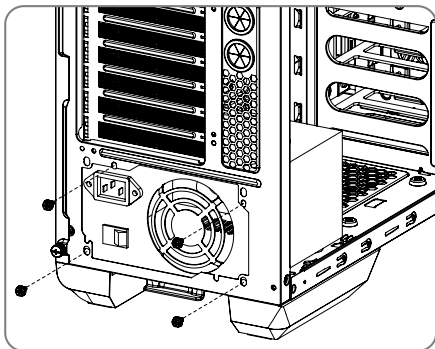

English /  
Place the power supply in proper location and secure it with screws.

Deutsch /  
Installieren Sie das Netzteil an seiner Position und sichern Sie es mit Schrauben.

Français /  
Mettez l'alimentation dans le bon endroit et sécurisez-la avec des vis.

Español /  
Coloque el suministro de alimentación en el lugar adecuado y asegúrelo con tornillos.

Italiano /  
Posizionare l'alimentatore in modo appropriato e fissarlo utilizzando le viti.

Português /  
Coloque a fonte de alimentação na devida localização e aparafuse.

繁體中文 /  
將電源供應器放在正確的位置，並用螺絲固定鎖上。

简体中文 /  
恰当定位电源供应器位置并以螺丝安全固定。

日本語 /  
電源装置を適切な場所に取り付け、ねじで固定します。

Русский /  
Установите блок питания в надлежащее место и закрепите его винтами.

Türkçe /  
Güç kaynağını uygun konuma yerleştirin ve vidalarla sabitleyin.

ภาษาไทย /  
วางแหล่งจ่ายไฟในตำแหน่งที่เหมาะสมแล้วขันสกรูยึดให้แน่น

## 5.25" Device Installation

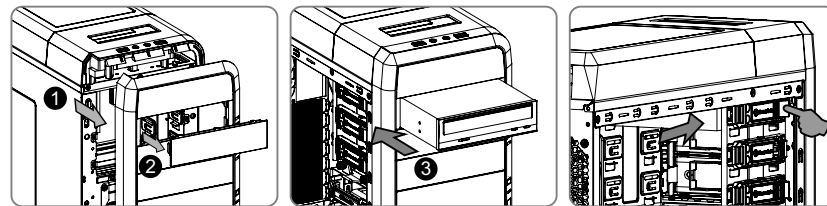

English /  
1. Pull out the front panel.  
2. Remove the 5.25" drive bay cover.  
3. Slide the 5.25" device into the drive bay to lock the device.  
Note: Press the 5.25" tool-free mechanism to unlock the device.

Deutsch /  
1. Ziehen Sie das Frontpanel heraus.  
2. Entfernen Sie die Abdeckung des 5,25 Zoll Laufwerksschachts.  
3. Schieben Sie the 5,25 Zoll Einheit in den Laufwerksschacht, um die Einheit zu sperren.  
Anmerkung: Drücken Sie den 5,25 Zoll werkzeuglosen Mechanismus, um die Einheit zu verriegeln.

Français /  
1. Tirez le panneau de devant.  
2. Enlevez le couvercle de la baie de lecteur de 5,25".  
3. Faites glisser le périphérique de 5,25" dans la baie de lecteur.  
Remarque : Appuyez sur le mécanisme sans outil de 5,25" pour déverrouiller le périphérique.

Español /  
1. Tire del panel frontal.  
2. Extraiga la tapa del hueco de la unidad de 5,25".  
3. Meta el dispositivo de 5,25" en el hueco de la unidad para cerrar el dispositivo.  
Nota: Presione el mecanismo libre de herramienta de 5,25" para abrir el dispositivo.

Italiano /  
1. Tirare verso l'esterno il pannello anteriore  
2. Rimuovere il coperchio dell'alloggiamento vano unità da 5,25".  
3. Fare scorrere il dispositivo da 5,25" nell'alloggiamento dell'unità per bloccare il dispositivo.  
Nota: Premere il meccanismo tool-free da 5,25" per sbloccare il dispositivo.

Português /  
1. Puxe o painel dianteiro para fora.  
2. Remova a cobertura da baía da unidade de 5,25".  
3. Deslize o dispositivo de 5,25" para a baía da unidade, para bloquear o dispositivo.  
Nota: Pressione o mecanismo de 5,25" sem utilizar ferramentas para desbloquear o dispositivo.

繁體中文 /  
1. 拉面板底部，將面板從機殼本體拆下。  
2. 移除5.25"擴充槽機板。  
3. 將5.25"裝置至適當的位置。  
注意: 如需移除5.25"裝置，先按壓5.25"無螺絲機構，再將5.25"裝置往前推出。

简体中文 /  
1. 拉出前面板。  
2. 移除5.25"槽蓋。  
3. 將5.25"設備滑入驅動器槽。  
注意: 如需移除5.25"設備，先按壓5.25"免用工具機械裝置，再將5.25"設備往前推出。

日本語 /  
1. 前面パネルを引き出します。  
2. 5.25"ドライブベイのカバーを取り外します。  
3. 5.25"デバイスをドライブベイにスライドさせてデバイスをロックします。  
注: 5.25"工具不要メカニズムを押してデバイスをアンロックします。

Русский /  
1. Снимите переднюю панель.  
2. Снимите крышку отсека для 5,25-дюймовых дисководов.  
3. Вставьте 5,25-дюймовое устройство в отсек дисководов для фиксации.  
Примечание. Нажмите на не требующий использования инструментов механизм отсека для 5,25-дюймовых дисководов, чтобы разблокировать устройство.

Türkçe /  
1. Ön paneli çekerek çıkarın.  
2. 5,25" sürücü bölmesi kapağını çıkarın.  
3. 5,25" aygıtı kilitlemek için sürücü bölümünün içine doğru kaydırın.  
Not: Aygıtın kilidini açmak için 5,25" araçsız mekanizmayı bastırın.

ภาษาไทย /  
1. ถอดแผงด้านหน้าออก  
2. ถอดฝาปิดช่องไดรฟ์ขนาด 5.25" ออก  
3. เลื่อนอุปกรณ์ขนาด 5.25" เข้าในช่องไดรฟ์เพื่อล็อกอุปกรณ์  
หมายเหตุ: กดตัวล็อกเครื่องมือขนาด 5.25" เพื่อปลดล็อกอุปกรณ์

## External 3.5" Device Installation

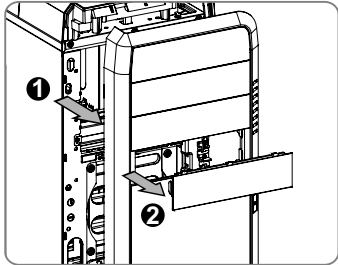

### English /

1. Pull out the front panel.
2. Remove the 3.5" drive bay cover.
3. Secure the 3.5" device on the adapter by screws.
4. Slide the adapter into free 5.25" bay, then mount the 5.25" to 3.5" cover to the front panel.

### Deutsch /

1. Ziehen Sie das Frontpanel heraus.
2. Entfernen Sie die Abdeckung des 3,5 Zoll Schachts.
3. Sichern Sie die 3,5 Zoll Einheit mit Schrauben auf dem Adapter.
4. Schieben Sie den Adapter in eine freie 5,25 Zoll Bucht, dann montieren Sie die 5,25 Zoll zu 3,5 Zoll Netzabdeckung an der Frontseitenkonsole.

### Français /

1. Tirez le panneau de devant.
2. Retirez le couvercle de la baie de lecteur 3.5"
3. Fixez le périphérique de 3,5" à l'adaptateur à l'aide de vis.
4. Faites glisser l'adaptateur dans une baie de 5,25" disponible, puis fixez le couvercle grillagé de 5,25" vers 3,5" sur le panneau avant.

### Español /

1. Tire del panel frontal.
2. Extraiga la cubierta de la bahía de unidad de 3,5 pulgadas.
3. Fije el dispositivo de 3,5" en el adaptador con los tornillos.
4. Introduzca el adaptador en el hueco de 5,25", a continuación monte la tapa de malla de 5,25" a 3,5" en el panel frontal.

### Italiano /

1. Tirare verso l'esterno il pannello anteriore
2. Rimuovere il coperchio dell'alloggiamento dell'unità da 3,5 pollici
3. Fissare il dispositivo da 3,5" sull'adattatore con delle viti.
4. Fare scorrere l'adattatore nel vano da 5,25" libero, quindi montare il coperchio a da 5,25" a 3,5" sul pannello anteriore.

### Português/

1. Puxe o painel dianteiro para fora.
2. Remova a cobertura da baía da unidade de 3,5".
3. Fixe o dispositivo de 3,5" ao adaptador com parafusos.
4. Deslize o adaptador para a baía de 5,25" livres e monte a cobertura de rede de 5,25" a 3,5" para o painel dianteiro.

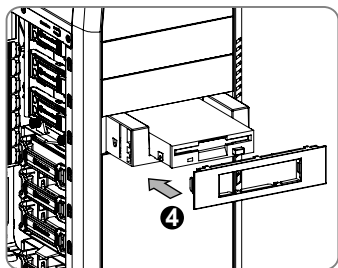
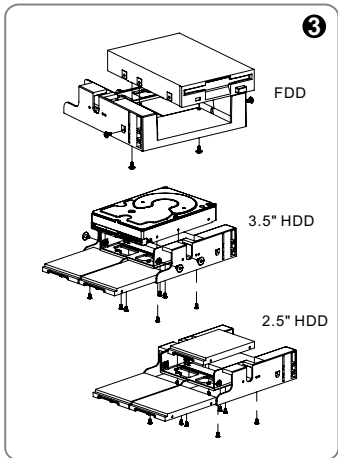

### 繁體中文 /

1. 拉面板底部，將面板從機殼本體折下。
2. 移除3.5"擴充槽的擋板。
3. 將3.5"裝置放入轉接磁架並用螺絲固定3.5"裝置
4. 插入轉接磁架至適當的位置，將5.25"轉3.5"擋板安裝至前面板

### 简体中文 /

1. 拉出前面板。
2. 卸下 3.5" 驱动器槽盖。
3. 用螺丝将 3.5" 外部设备安装到转接架内
4. 将转接架滑入槽内，安装 5.25" 转 3.5" 槽盖至前面板

### 日本語 /

1. 前面パネルを引き出します。
2. 3.5" ドライブベイのカバーを取り外します
3. 3.5" デバイスをねじでアダプタに固定します。
4. アダプタを5.25" ベイにスライドさせてから、5.25" ~ 3.5" カバーをフロントパネルにマウントします。

### Русский /

1. Снимите переднюю панель.
2. Снимите крышку 3,5 - дюймового отсека.
3. Закрепите 3,5-дюймовое устройство на адаптере с помощью винтов.
4. Вставьте адаптер в свободный отсек для 5,25- дисководов и установите сетчатую крышку переходника «5,25- на 3,5- дисковод» на переднюю панель.

### Türkçe /

1. Ön paneli çekerek çıkarın.
2. 3.5" sürücü bölmesi kapağını çıkarın.
3. 3.5" aygıtını adaptöre vidalarla sabitleyin.
4. Adaptörü boş 5,25" bölümünün içine kaydırın ve daha sonra, 5,25" - 3,5" izgara kapağını ön panele monte edin.

### ภาษาไทย /

1. ถอดแผงด้านหน้าออก
2. ถอดฝาปิดช่องไดรฟ์ขนาด 3.5" ออก
3. ขันสกรูยึดอุปกรณ์ขนาด 3.5" ให้แน่นบนอะแดปเตอร์
4. เสียบอะแดปเตอร์เข้าไปในช่องไดรฟ์ขนาด 5.25" ที่ว่างอยู่ จากนั้น ให้ต่อเชื่อมฝาอะแดปเตอร์ที่ปรับขนาดจาก 5.25" เป็น 3.5" เข้ากับ แผงด้านหน้า

## 3.5" & 2.5" HDD Installation

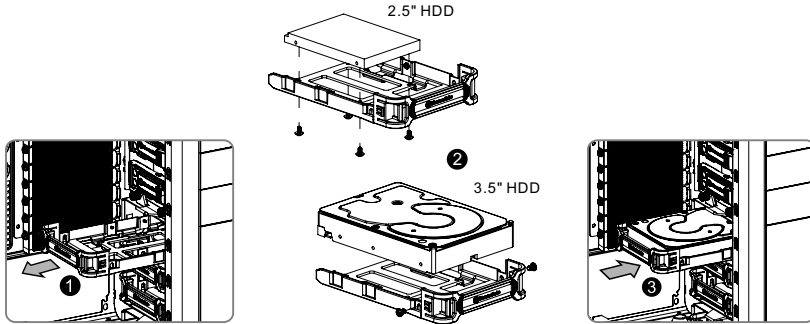

### English /

1. Pull the HDD tray out.
2. Place the 2.5" or 3.5" hard drive on the tray and secure it with screws.
3. Slide the HDD tray back to the HDD cage.

### Deutsch /

1. Ziehen Sie den HD-Schacht heraus.
2. Montieren Sie die 2,5 oder 3,5 Zoll Festplatte im Schacht und sichern Sie sie mit Schrauben.
3. Schieben Sie den Schacht wieder in den Festplattenkäfig.

### Français /

1. Enlevez le boîtier du disque dur.
2. Placez le disque dur de 2,5" ou de 3,5" dans le boîtier et fixez-le avec des vis.
3. Refaites glisser le boîtier du disque dur dans la cage de disques durs.

### Español /

1. Extraiga la bandeja del disco duro.
2. Coloque el disco duro de 2,5" o 3,5" en la bandeja y fíjelo con los tornillos.
3. Vuelva a meter la bandeja del disco duro en su hueco.

### Italiano /

1. Estrarre il vano HDD.
2. Posizionare il disco fisso da 2,5" o 3,5" nel vano e fissarlo con le viti.
3. Fare scorrere l'HDD indietro verso la struttura a gabbia HDD.

### Português /

1. Puxe a bandeja do disco rígido para fora.
2. Coloque o disco rígido de 2,5" ou 3,5" na bandeja e fixe com parafusos.
3. Deslize a bandeja do disco rígido de volta para a caixa do disco rígido.

### 繁體中文 /

1. 將硬碟托盤取出
2. 將2.5"或3.5"硬碟放置在硬碟托盤上，用螺絲固定硬碟
3. 將硬碟托盤放回硬碟磁架中

### 简体中文 /

1. 将硬盘托盘取出
2. 将2.5"或3.5"硬盘放置在硬盘托盘上，用螺丝固定硬盘
3. 将硬盘托盘放回硬盘磁架中

### 日本語 /

1. HDDトレイを引き出して外します。
2. 2.5インチHDD、SSDもしくは3.5インチHDDドライブをトレイにネジで固定します。
3. HDDトレイをHDDケースに戻します。

### Русский /

1. Вытяните лоток для жестких дисков.
2. Установите 2,5- или 3,5-дюймовый жесткий диск в лоток и закрепите его винтами.
3. Установите лоток для жестких дисков обратно в корпус.

### Türkçe /

1. HDD tepsinini dışarı çekin.
2. 2,5" veya 3,5" sabit disk sürücüsünü tepsinin üzerine yerleştirin ve vidalarla sabitleyin.
3. HDD tepsinini HDD kafesine geri yerleştirin.

### ภาษาไทย /

1. ดึงถาด HDD ออกมา
2. วางฮาร์ดดิสก์ขนาด 2.5" หรือ 3.5" ลงบนถาดแล้วขันสกรูยึดให้แน่น
3. เสียบถาด HDD กลับเข้าในโครง HDD

## HDD Docking Station

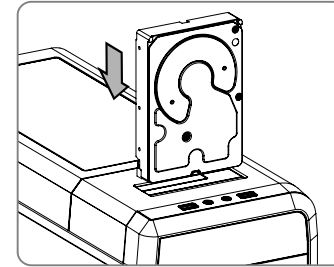

### English /

The top HDD Docking slot is embedded to enable ultra fast transfer (up to 6.0Gbps) of large data to a SATA hard disk without having to use an external storage enclosure. To ensure proper operation, please make sure the following settings are correct:

- Ensure all required drivers are installed for your motherboard or SATA controller card.
- Connect the SATA cable to an available SATA connector on the motherboard or SATA controller card.
- Connect the power cable to power supply.
- Ensure AHCI (Advanced Host Controller Interface) is enabled on your motherboard or SATA controller card. The AHCI enables for "hotswap" capability of the SATA hard drives without having to turn off the computer prior to connecting or disconnecting of the hard drive. Please follow instruction provided by your motherboard or SATA controller card to enable the AHCI function.

If you are using a brand new hard drive, the hard drive will need to be initialized (formatted) before it is accessible. For more information on how to initialize (format) a new hard drive, please refer to the hard drive user manual or visit

System running on Windows 7: <http://www.thermaltakeusa.com/Faq.aspx?ID=1143>

System running on Windows Vista: <http://www.thermaltakeusa.com/Faq.aspx?ID=1079>

System running on Windows XP: <http://www.thermaltakeusa.com/Faq.aspx?ID=1073>

### Deutsch /

Der obere Einführungsschlitzz der HDD-Dockingstation ist eingelassen, um einen ultraschnellen Transfer (bis zu 6,0 GB/s) von umfangreichen Daten zur SATA-Festplatte zu ermöglichen, ohne dafür ein externes Gehäuse verwenden zu müssen. Um einen ordnungsgemäßen Betrieb zu gewährleisten, stellen Sie bitte sicher, dass die folgenden Einstellungen richtig sind:

- Stellen Sie sicher, dass alle erforderlichen Treiber für Ihr Mainboard oder SATA Controller-Karte installiert sind.
- Verbinden Sie das SATA-Kabel mit einem freien SATA-Anschluss auf dem Mainboard oder der SATA Controller-Karte.
- Verbinden Sie das Stromkabel mit dem Netzteil.
- Stellen Sie sicher, dass AHCI (Advanced Host Controller Interface) auf dem Motherboard oder der SATA-Controller-Karte aktiviert ist. AHCI ermöglicht die "HotSwap"-Funktion der SATA-Festplatten, ohne dass Sie den Computer ausschalten müssen, bevor Sie die Festplatte anschließen oder entfernen. Bitte folgen Sie den Anweisungen Ihres Motherboards oder der SATA-Controller-Karte, um die AHCI-Funktion zu aktivieren.

Wenn Sie eine neue Festplatte benutzen, muss die Festplatte initialisiert werden (formatiert), bevor sie nutzbar ist. Weitere Informationen darüber, wie man eine neue Festplatte formatiert, entnehmen Sie bitte dem Benutzerhandbuch zur Festplatte oder besuchen Sie

System läuft unter Windows 7: <http://www.thermaltakeusa.com/Faq.aspx?ID=1143>

System läuft unter Windows Vista: <http://www.thermaltakeusa.com/Faq.aspx?ID=1079>

System läuft unter Windows XP: <http://www.thermaltakeusa.com/Faq.aspx?ID=1073>

## Français /

La station d'accueil verticale de disque dur est intégrée pour permettre le transfert ultra rapide (jusqu'à 6,0 Gbits/s) de données volumineuses vers un disque dur SATA sans devoir utiliser un boîtier de stockage externe. Pour assurer un bon fonctionnement, veuillez vérifier la justesse des paramètres suivants :

- Vérifiez que tous les pilotes requis soient installés pour votre carte mère ou votre carte contrôleur SATA.
- Connectez le câble SATA à un connecteur SATA disponible sur la carte mère ou la carte contrôleur SATA.
- Connectez le cordon d'alimentation à l'alimentation.
- Vérifiez que le mode AHCI (Advanced Host Controller Interface) soit activé sur votre carte mère ou votre carte contrôleur SATA. Le mode AHCI permet « l'échange à chaud » des disques durs SATA sans devoir éteindre l'ordinateur avant de connecter ou de débrancher le disque dur. Veuillez suivre les directives de votre carte mère ou de votre carte contrôleur SATA pour activer la fonction AHCI.

Si vous utilisez un disque dur neuf, il devra être initialisé (formaté) avant de devenir accessible. Pour plus d'informations sur comment initialiser (formater) un nouveau disque dur, veuillez vous reporter au manuel de l'utilisateur du disque dur ou visitez

Pour un système qui exécute Windows 7 : <http://www.thermaltakeusa.com/Faq.aspx?ID=1143>

Pour un système qui exécute Windows Vista : <http://www.thermaltakeusa.com/Faq.aspx?ID=1079>

Pour un système qui exécute Windows XP : <http://www.thermaltakeusa.com/Faq.aspx?ID=1073>

## Español /

La ranura de acoplamiento de disco duro principal se aloja para facilitar la transferencia ultra rápida (hasta 6,0 Gbps) de muchos datos a un disco duro SATA sin tener que utilizar una cubierta de almacenamiento externa. Para garantizar un funcionamiento adecuado, asegúrese de que los siguientes ajustes son correctos:

- Asegúrese de que están instalados todos los controladores necesarios para la placa base o la tarjeta controladora SATA.
- Conecte el cable SATA a un conector SATA disponible de la placa base o la tarjeta controladora SATA.
- Conecte el cable de alimentación a la fuente de energía.
- Asegúrese de que AHCI (Interfaz de controlador host avanzada) está activada en la placa base o la tarjeta controladora SATA. La AHCI activa la función "intercambio en caliente" de los discos duros SATA sin tener que apagar el equipo antes de conectar o desconectar el disco duro. Siga las instrucciones proporcionadas por la placa base o la tarjeta controladora SATA para activar la función AHCI.

Si utiliza un disco duro nuevo, éste necesitará inicializarse (formatearse) antes de acceder a él. Para obtener más información sobre cómo inicializar (formatear) un disco duro nuevo, consulte el manual del usuario del disco duro o visite

Sistema ejecutado en Windows 7: <http://www.thermaltakeusa.com/Faq.aspx?ID=1143>

Sistema ejecutado en Windows Vista: <http://www.thermaltakeusa.com/Faq.aspx?ID=1079>

Sistema ejecutado en Windows XP: <http://www.thermaltakeusa.com/Faq.aspx?ID=1143>

## Italiano /

Lo slot HDD Docking superiore è integrato e consente un trasferimento ultraveloce (fino a 6,0 Gbps) di grandi quantità di dati in un disco rigido SATA senza dover usare alcun dispositivo di archiviazione interno. Per garantire il corretto funzionamento, verificare che le seguenti impostazioni siano corrette:

- Verificare che siano installati tutti i driver richiesti per la scheda madre o la scheda del controller SATA.
- Collegare il cavo SATA ad un connettore SATA disponibile nella scheda madre o nella scheda del controller SATA.
- Collegare il cavo di alimentazione all'alimentatore.
- Verificare che l'interfaccia AHCI (Advanced Host Controller Interface) sia abilitata sulla scheda madre o sulla scheda del controller SATA. L'interfaccia AHCI consente la funzionalità "hotswap" delle unità rigide SATA senza dovere spegnere il computer prima di collegare o scollegare il disco rigido. Seguire le istruzioni fornite per la scheda madre o la scheda del controller SATA per abilitare la funzione AHCI.

Se si utilizza il disco rigido di una nuova marca, sarà necessario inicializzarlo (formattarlo) per renderlo accessibile. Per ulteriori informazioni sull'inizializzazione (formattazione) di un nuovo disco rigido, consultare il manuale utente del disco rigido oppure verificare

il sistema in esecuzione su Windows 7: <http://www.thermaltakeusa.com/Faq.aspx?ID=1143>

Sistema in esecuzione su Windows Vista: <http://www.thermaltakeusa.com/Faq.aspx?ID=1079>

Sistema in esecuzione su Windows XP: <http://www.thermaltakeusa.com/Faq.aspx?ID=1073>

## Português /

O topo da ranhura da Estação base do disco rígido está integrado para permitir uma transferência ultra rápida (até 6.0Gbps) de grandes dados para um disco rígido SATA sem utilizar um disco de armazenamento externo. Para garantir o funcionamento correcto, certifique-se que as seguintes definições estão correctas:

- Certifique-se que todos os drivers necessários estão instalados na sua motherboard ou placa de controlador SATA.
- Ligue o cabo SATA a um conector SATA disponível na motherboard ou na placa de controlador SATA.
- Ligue o cabo de alimentação à fonte de alimentação.
- Certifique-se que AHCI (Advanced Host Controller Interface) está activado na sua motherboard ou placa de controlador SATA. O AHCI permite a capacidade "hotswap" dos discos rígidos SATA sem ter de desligar o computador antes de ligar ou desligar o disco rígido. Siga as instruções fornecidas pela sua motherboard ou pela placa de controlador SATA para activar a função AHCI.

Se estiver a utilizar um disco rígido novo pela primeira vez, o disco rígido terá de ser iniciado (formatado) antes de estar acessível. Para mais informações sobre como iniciar (formatar) um disco rígido novo, consulte o manual de utilizador do disco rígido ou visite

Sistema a funcionar no Windows 7: <http://www.thermaltakeusa.com/Faq.aspx?ID=1143>

Sistema a funcionar no Windows Vista: <http://www.thermaltakeusa.com/Faq.aspx?ID=1079>

Sistema a funcionar no Windows XP: <http://www.thermaltakeusa.com/Faq.aspx?ID=1073>

## 繁體中文 /

內建硬碟機基座頂部插槽，無需使用外接式儲存機殼，支援大型資料向 SATA 硬碟超快速傳輸 (可支援最高 6.0Gbps)。為保證正常運作，請確保如下設定正確：

- 確保已安裝主機板或 SATA 控制卡必需的所有驅動程式。
- 將 SATA 纜線連接至主機板上可用的 SATA 接頭或 SATA 控制卡上。
- 將電源線連接至電源供應器上。
- 確保在主機板或 SATA 控制卡上啟用 AHCI (進階主機控制器介面)。AHCI 能夠啟用 SATA 硬碟機的「熱插拔」功能，無需事先關閉電腦就可以連接或斷開硬碟機。請遵照主機板或 SATA 控制卡製造商的說明，啟用 AHCI 功能。

如果您使用的是全新的硬碟機，需將其初始化 (格式化) 後方能使用。如需瞭解有關如何初始化 (格式化) 新硬碟機的更多資訊，請參閱硬碟機使用手冊或瀏覽

Windows 7 作業系統: <http://www.thermaltakeusa.com/Faq.aspx?ID=1143>

Windows Vista 作業系統: <http://www.thermaltakeusa.com/Faq.aspx?ID=1079>

Windows XP 作業系統: <http://www.thermaltakeusa.com/Faq.aspx?ID=1073>

## 简体中文 /

內建硬碟機基座頂部插槽，無需使用外接式儲存機殼，支持大型數據向 SATA 硬碟超快速傳輸 (可支持最高 6.0Gbps)。為保證正常運作，請確保如下設定正確：

- 確保已安裝主板或 SATA 控制卡必需的所有驅動程序。
- 將 SATA 纜線連接至主板上可用的 SATA 接頭或 SATA 控制卡上。
- 將電源線連接至電源供應器上。
- 確保在主板或 SATA 控制卡上啟用 AHCI (進階主機控制器接口)。AHCI 能夠啟用 SATA 硬盤機的「熱插入」功能，無需事先關閉計算機就可以連接或斷開硬盤機。請遵照主板或 SATA 控制卡製造商的說明，啟用 AHCI 功能。

如果您使用的是全新的硬盤機，需將其初始化 (格式化) 後方能使用。如需了解有關如何初始化 (格式化) 新硬盤機的更多信息，請參閱硬盤機使用手冊或瀏覽

Windows 7 操作系統: <http://www.thermaltakeusa.com/Faq.aspx?ID=1143>

Windows Vista 操作系統: <http://www.thermaltakeusa.com/Faq.aspx?ID=1079>

Windows XP 操作系統: <http://www.thermaltakeusa.com/Faq.aspx?ID=1073>

## 日本語 /

上部HDDドッキングスロットが組み込まれているため、外部保管エンクロージャを使わずに、大きなデータを SATAハードディスクに6.0Gbpsの高速で転送することができます。適切に作動するように、次の設定を正しく行っていることを確認してください。

- マザーボードまたはSATAコントローラカードに、必須ドライバがすべてインストールされていることを確認します。
- SATAケーブルを、マザーボードまたはSATAコントローラカードの空いているSATAコネクタに接続します。
- 電源ケーブルを電源装置に接続します。
- AHCI (アドバンスド・ホスト・コントローラ・インターフェイス) がマザーボードまたはSATAコントローラカードで有効になっていることを確認します。AHCIにより、SATAハードドライブの「ホットスワップ」機能が有効になり、ハードドライブに接続したり取り外したりする前にコンピュータの電源をオフにする必要がなくなります。AHCI機能を有効にするには、マザーボードまたはSATAコントローラカードに付属する取扱説明書を参照してください。

まったく新しいハードドライブを使用する場合、アクセスする前に初期化 (フォーマット) する必要があります。新しいハードドライブの初期化 (フォーマット) 方法については、ハードドライブのユーザーマニュアルを参照するか、以下のWebサイトにアクセスしてください

Windows 7で作動するシステム:<http://www.thermaltakeusa.com/Faq.aspx?ID=1143>

Windows Vistaで作動するシステム:<http://www.thermaltakeusa.com/Faq.aspx?ID=1079>

Windows XPで作動するシステム:<http://www.thermaltakeusa.com/Faq.aspx?ID=1073>

## Русский /

Верхний разъем док-станции жесткого диска обеспечивает сверхбыструю (до 6,0 Гбит/с) передачу больших объемов данных на жесткий диск SATA без использования внешнего устройства хранения данных. Для обеспечения правильной работы выполните следующие настройки:

- Убедитесь, что установлены все необходимые драйверы для материнской платы или платы контроллера SATA.
  - Подсоедините кабель SATA к свободному разъему SATA на материнской плате или плате контроллера SATA.
  - Подсоедините кабель питания к блоку питания.
  - Убедитесь, что на материнской плате или плате контроллера SATA включен режим AHCI (Advanced Host Controller Interface — расширенный интерфейс контроллера хоста). Режим AHCI поддерживает возможность «горячей» замены жестких дисков SATA без необходимости выключения компьютера перед подключением или отключением жесткого диска. Для включения функции AHCI выполните соответствующую инструкцию, прилагаемую к материнской плате или плате контроллера SATA.
- Если используется абсолютно новый жесткий диск, прежде чем он станет доступен, его необходимо инициализировать (форматировать). Для получения дополнительной информации об инициализации (форматировании) нового жесткого диска см. руководство пользователя жесткого диска или посетите указанные ниже веб-сайты:

Для системы под управлением ОС Windows 7: <http://www.thermaltakeusa.com/Faq.aspx?ID=1143>

Для системы под управлением ОС Windows Vista: <http://www.thermaltakeusa.com/Faq.aspx?ID=1079>

Для системы под управлением ОС Windows XP: <http://www.thermaltakeusa.com/Faq.aspx?ID=1073>

## Türkçe /

Üst HDD Bağlantı yuvası, büyük miktarlarda verilerin dış depolama kasası kullanma zorunluluğu olmadan bir SATA sabit diskinde ultra hızlı aktarımını (en fazla 6,0 Gb/s) sağlamak için yerleşik olarak tasarlanmıştır. Sorunsuz çalışma için lütfen aşağıdaki ayarların doğruluğundan emin olun:

- Ana kartınız veya SATA denetleyici kartınız için gerekli tüm sürücülerin yüklü olduğundan emin olun.
- SATA kablosunu, ana kart veya SATA denetleyici kartı üzerindeki kullanılabilir bir SATA konektörüne bağlayın.
- Güç kablosunu güç kaynağına bağlayın.
- Ana kartta veya SATA denetleyici kartında AHCI'nin (Gelişmiş Ana Bilgisayar Denetleyici Arabirimi) etkinleştirildiğinden emin olun. AHCI, sabit disk sürücüsünü bağlamadan veya sürücünün bağlantısını kesmeden önce bilgisayarı kapatmanıza gerek bırakmayan, SATA sabit disk sürücülerine "çalışırken değiştirilebilir" yeteneği sağlar. AHCI işlevini etkinleştirmek için ana kartınız veya SATA denetleyici kartınız tarafından sağlanan aşağıdaki yönergeyi izleyin.

Daha önce hiç kullanılmamış bir sabit disk sürücüsü kullanıyorsanız, sabit disk sürücüsünün erişilebilir olmadan önce başlatılması (biçimlendirilmesi) gerekir. Yeni bir sabit disk sürücüsünün nasıl başlatılacağı (biçimlendirileceği) konusunda daha fazla bilgi için sabit disk sürücüsü kullanıcı kılavuzuna bakın veya aşağıdaki adresleri ziyaret edin:

Windows 7 üzerinde çalışan sistem: <http://www.thermaltakeusa.com/Faq.aspx?ID=1143>

Windows Vista üzerinde çalışan sistem: <http://www.thermaltakeusa.com/Faq.aspx?ID=1079>

Windows XP üzerinde çalışan sistem: <http://www.thermaltakeusa.com/Faq.aspx?ID=1073>

## ภาษาไทย /

สล็อตแทนใส่ฮาร์ดดิสก์ไดรฟ์ด้านบนสุดเป็นสล็อตแบบฝังตัวที่ช่วยให้สามารถถ่ายโอนข้อมูลขนาดใหญ่ไปยังฮาร์ดดิสก์ SATA ได้อย่างรวดเร็วเป็นพิเศษ (สูงสุดถึง 6.0 Gbps) โดยไม่จำเป็นต้องใช้หน่วยเก็บข้อมูลภายนอก เพื่อให้แน่ใจได้ว่ามีการดำเนินการอย่างเหมาะสม โปรดตรวจสอบให้แน่ใจว่าได้ตั้งค่าต่อไปนี้ถูกต้อง :

- ตรวจสอบให้แน่ใจว่าได้ติดตั้งไดรเวอร์ที่จำเป็นสำหรับแผงวงจรหลักหรือการ์ดตัวควบคุม SATA ของคุณเรียบร้อยแล้ว
  - เชื่อมต่อสาย SATA เข้ากับหัวต่อ SATA ที่สามารถใช้งานไดบนแผงวงจรหลักหรือการ์ดตัวควบคุม SATA เรียบร้อยแล้ว
  - เชื่อมต่อสายไฟเข้ากับแหล่งจ่ายไฟเรียบร้อยแล้ว
  - ตรวจสอบให้แน่ใจว่าได้เปิดใช้งาน AHCI (Advanced Host Controller Interface) บนแผงวงจรหลักหรือการ์ดตัวควบคุม SATA ของคุณเรียบร้อยแล้ว AHCI ช่วยให้สามารถรองรับความสามารแบบ "Hotswap" (การสลับเปลี่ยนฮาร์ดดิสก์ในขณะที่ระบบยังทำงานอยู่) ของฮาร์ดไดรฟ์ SATA โดยไม่ต้องปิดคอมพิวเตอร์ก่อนที่จะเชื่อมต่อหรือยกเลิกการเชื่อมต่อฮาร์ดไดรฟ์ โปรดทำตามขั้นตอนในคู่มือการใช้งานที่จัดจำหน่ายมาพร้อมกับแผงวงจรหลักหรือหรือการ์ดตัวควบคุม SATA เพื่อเปิดใช้งานฟังก์ชัน AHCI หากคุณกำลังใช้ฮาร์ดไดรฟ์ใหม่ ให้เตรียมใช้งาน (ฟอร์แมต) ฮาร์ดไดรฟ์นั้น ก่อนที่จะเข้าถึงได้สำหรับข้อมูลเพิ่มเติมเกี่ยวกับบริการเตรียมใช้งาน (ฟอร์แมต) ฮาร์ดไดรฟ์ใหม่ โปรดดูที่คู่มือผู้ใช้ของฮาร์ดไดรฟ์ หรือไปที่
- ระบบที่เรียกใช้งานบน Windows 7: <http://www.thermaltakeusa.com/Faq.aspx?ID=1143>
- ระบบที่เรียกใช้งานบน Windows Vista: <http://www.thermaltakeusa.com/Faq.aspx?ID=1079>
- ระบบที่เรียกใช้งานบน Windows XP: <http://www.thermaltakeusa.com/Faq.aspx?ID=1073>

## PCI Card Installation

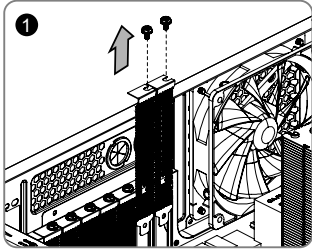

English /

1. Loosen the screws with a screwdriver.
2. Install the PCI card in proper location and secure it with screws.

Deutsch /

1. Lösen Sie die Schrauben mit einem Schraubendreher.
2. Installieren Sie die PCI-Card in der vorgesehenen Position und sichern Sie sie mit Schrauben.

Français /

1. Desserrez les vis à l'aide d'un tournevis.
2. Installez la carte PCI dans l'endroit approprié et fixez-la avec des vis.

Español /

1. Afloje los tornillos con un destornillador.
2. Instale la tarjeta PCI en la ubicación adecuada y asegúrela con tornillos.

Italiano /

1. Allentare le viti con un cacciavite.
2. Installare la scheda PCI nella posizione appropriata e fissarla con le viti.

Português /

1. Desaperte os parafusos com a chave de fendas.
2. Instale a placa PCI no local adequado e aparafuse.

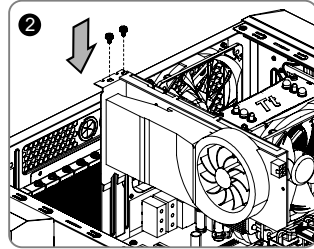

繁體中文 /

1. 用螺絲起子將螺絲取下。
2. 將擴充卡放置在合適的位置並用螺絲固定。

简体中文 /

1. 用螺丝起子将螺丝取下。
2. 将扩充卡放置在合适的位置并用螺丝固定。

日本語 /

1. ドライバーでねじを緩めます。
2. PCI カードを適切な場所に取り付け、ねじで固定します。

Русский /

1. Ослабьте винты отверткой.
2. Установите плату PCI в надлежащий разъем и закрепите ее винтами.

Türkçe /

1. Vidaları, bir tornavida ile gevşetin.
2. PCI kartını uygun konuma takın ve vidalarla sabitleyin.

ภาษาไทย /

1. ใช้ไขควงขันสกรูออก
2. ติดตั้งการ์ด PCI ในตำแหน่งที่เหมาะสมแล้วขันสกรูยึดให้แน่น

## Keyboard & Mouse Security Lock Usage

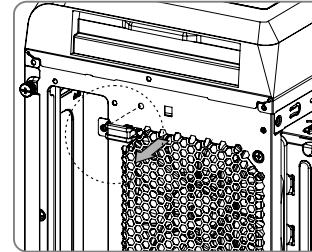

English /

Place the keyboard or mouse cables through the "Keyboard & Mouse Security Lock" then secure it back to the back panel from inside of the chassis with screw.

Deutsch /

Führen Sie die Kabel durch die Einheit "Tastatur- & Mausperren" und sichern Sie sie dann wieder an der Rückwand innerhalb des Gehäuses mit den Schrauben.

Français /

Mettez les câbles du clavier ou de la souris à travers le "verrou de sécurité de clavier & souris" puis sécurisez-les sur le panneau arrière à l'intérieur du châssis avec des vis.

Español /

Mettez les câbles du clavier ou de la souris à travers le "verrou de sécurité de clavier & souris" puis sécurisez-les sur le panneau arrière à l'intérieur du châssis avec des vis.

Italiano /

Posizionare i cavi della tastiera o del mouse sulla "tastiera e il blocco di sicurezza del mouse", quindi fissarli sul pannello posteriore dall'interno dello chassis con la relativa vite.

Português /

Passo os cabos do teclado ou do rato através do "Bloqueio de Segurança do Teclado e Rato" e fixe na parte traseira do painel no interior do chassis, com parafusos.

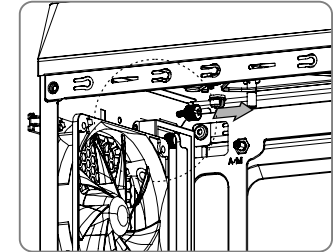

繁體中文 /

將鍵盤或滑鼠纜線穿過「鍵盤和滑鼠安全鎖」，然後用螺絲將其固定回機殼內的背板。

简体中文 /

将键盘或鼠标缆线穿过“键盘和鼠标安全锁”，然后用螺丝将其固定回机箱内侧。

日本語 /

「キーボードとマウスのセキュリティロック」を通してキーボードまたはマウスケーブルを収納し、ねじでシャーシ内部から背面パネルに再び締め付けます。

Русский /

Проведите кабели клавиатуры и мыши через замок и подключите их. Закрутите замок обратно изнутри корпуса.

Türkçe /

Klavye veya fare kablolarını "Klavye ve Fare Güvenlik Kilidi" üzerinden yerleştirin ve daha sonra, güvenlik kilidini kasanın iç tarafından arka panele yeniden vidalayın.

ภาษาไทย /

เดินสายแป้นพิมพ์หรือสายเมาส์ลอดผ่าน "อุปกรณ์เก็บสายแป้นพิมพ์และเมาส์" จากนั้นให้ขันสกรูยึดอุปกรณ์เก็บสายพร้อมสายเข้ากับแผงด้านหลังของแชสซีส์ให้แน่น

## 240mm Radiator Installation

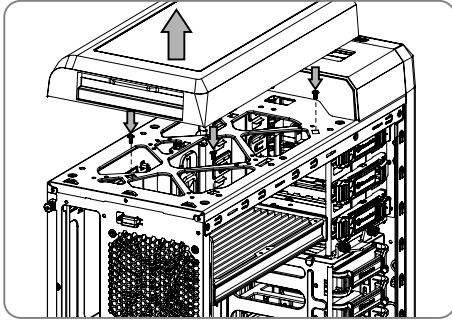

English /  
Fix the 240mm radiator with screws.

繁體中文 /  
用螺絲鎖固散熱排。

Deutsche /  
Befestigen Sie den 240 mm Kühler mit Schrauben.

简体中文 /  
用螺丝锁固散热排。

Français /  
Fixez le radiateur de 240 mm avec des vis.

日本語 /  
240mmラジエータをねじで固定します。

Español /  
Fije el radiador de 240 mm con tornillos.

Русский /  
Закрепите радиатор диаметром 240 мм винтами.

Italiano /  
Fissare il radiatore da 240 mm con le viti.

Türkçe /  
240mm boyutundaki soğutucuyu vidalarla sabitleyin.

Português /  
Fixe o radiador de 240mm com parafusos.

ภาษาไทย /  
ขันสกรูยึดเรดิเอเตอร์ขนาด 240 มม. ให้แน่น

## Leads Installation Guide

### English

#### Leads Installation Guide

**Case LED Connection** / On the front of the case, you can find some LEDs and switch leads. Please consult your user manual of your motherboard manufacturer, then connect these leads to the panel header on the motherboard.

#### USB 3.0 connection /

1. Make sure your motherboard supports USB 3.0 connection.
2. Connect the USB 3.0 cable to the available USB 3.0 port on your computer.

**Audio Connection** / Please refer to the following illustration of Audio connector and your motherboard user manual. Please select the motherboard which used AC'97 or HD Audio(Azalia),(be aware of that your audio supports AC'97 or HD Audio (Azalia)) or it will damage your device(s).

### Deutsch

#### Anschlüsse herstellen

**Gehäuse-LED-Verbindungen** / Auf der Gehäusevorderseite finden Sie einige LEDs und Verbindungen. Bitte nehmen Sie die Gebrauchsanweisung Ihres Motherboard Herstellers zur Hilfe und schließen Sie diese Verbindungen an die Panel Header Belegung des Motherboards an.

#### USB 3.0 Anschluss /

1. Stellen Sie sicher, dass Ihre Hauptplatine den USB 3.0 Anschluss unterstützt.
2. Verbinden Sie das USB 3.0 Kabel mit dem USB 3.0 Port auf Ihrem Computer.

**Audio Anschlüsse** / Bitte beachten Sie die folgende Abbildung der Audio Anschlüsse und die Anweisung in der Gebrauchsanweisung Ihres Motherboards. Bitte wählen Sie das Motherboard, das AC'97 oder HD Audio(Azalia) verwendet, (achten Sie darauf, dass Ihr Audio AC'97 bzw. HD Audio (Azalia unterstützt)). Andernfalls entstehen schwere Schäden an Ihrem(n) Gerät(en)!!!

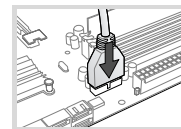

USB 3.0 Connection

#### AUDIO HD AUDIO Function

PORT1 L	BROWN	BLACK	AUD GND
PORT1 R	RED	BLACK	PRESENCE#
PORT2 R	YELLOW	ORANGE	SENSE1_RETURN
SENSE_SEND	PURPLE	KEY	
PORT2 L	BLUE	GREEN	SENSE2_RETURN

## Français

### Guide d'installation des fils

**Connexion des voyants du boîtier** / Sur la face avant du boîtier, vous trouverez plusieurs voyants et les fils des boutons. S'il vous plaît consultez le guide d'utilisateur du fabricant de votre carte mère, puis connectez ces fils aux connecteurs sur la carte mère.

#### Connexion USB 3.0 /

1. Vérifiez que votre carte mère prend en charge la connexion USB 3.0.
2. Connectez le câble USB 3.0 au port USB 3.0 disponible sur votre ordinateur.

**Connexion Audio** / S'il vous plaît référez vous à l'illustration suivante du connecteur audio et au guide de l'utilisateur de votre carte mère. S'il vous plaît sélectionnez une carte mère supportant AC'97 ou HD Audio (Azalia), (faites attention que votre audio supporte l'AC'97 ou HD Audio (Azalia)) sinon cela pourrait endommager votre matériel.

## Español

### Guía de Instalación de Cables

**Conexión del LED de la caja** / En la parte frontal de la caja, encontrará algunos LED y cables de interruptores. Consulte el manual del usuario del fabricante de la placa madre, a continuación conecte estos cables al conector de la placa madre.

#### Conexión USB 3.0 /

1. Asegúrese de que la placa base admite conexión USB 3.0.
2. Conecte el cable USB 3.0 al puerto USB 3.0 disponible en el equipo.

**Conexión de Audio** / Consulte la siguiente ilustración del conector de Audio y el manual del usuario de la placa madre. Seleccione la placa madre que utiliza AC'97 o HD Audio (Azalia), (asegúrese de que su audio admite AC'97 o HD Audio (Azalia)) si no, sus dispositivos resultarán dañados

## Italiano

### Guida di installazione dei contatti

**Connessione del LED del case** / Nella parte anteriore del case, sono presenti alcuni contatti per interruttori e LED. Consultare il manuale utente del produttore della scheda madre, quindi connettere i contatti alla parte superiore del pannello sulla scheda madre.

#### Connessione USB 3.0 /

1. Accertarsi che la scheda madre supporti la connessione USB 3.0.
2. Collegare il cavo USB 3.0 alla porta USB 3.0 disponibile sul computer.

**Connessione Audio** / Fare riferimento all'illustrazione riportata di seguito del connettore Audio e al manuale utente per la scheda madre. Selezionare la scheda madre relativa a AC'97 o HD Audio (Azalia) e considerare che il supporto audio è compatibile con AC'97 o HD Audio (Azalia); in caso contrario, le periferiche potrebbero venire danneggiate.

## Português

### Guia de Instalação Elétrica

**Ligação do LED da Caixa** / Na parte dianteira da caixa pode encontrar alguns LEDs e fios elétricos. Consulte o manual de utilizador do fabricante da sua motherboard e ligue os fios à parte superior do painel na motherboard.

#### Ligação USB 3.0 /

1. Certifique-se que a sua motherboard suporta ligação USB 3.0.
2. Ligue o cabo USB 3.0 à porta USB 3.0 disponível no seu computador.

**Ligação Audio** / Consulte a imagem seguinte do conector Audio e o manual de utilizador da sua motherboard. Seleccione a motherboard que utiliza AC'97 ou HD Audio (Azalia), (verifique se a sua placa de áudio suporta AC'97 ou HD Audio (Azalia)) ou irá danificar o(s) seu(s) dispositivo(s).

#### AUDIO HD AUDIO Function

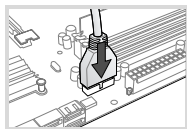
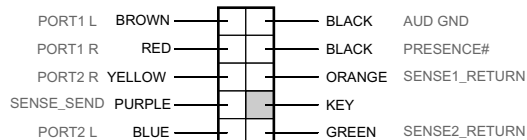

USB 3.0 Connection

#### AUDIO HD AUDIO Function

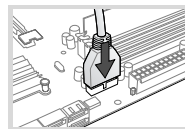
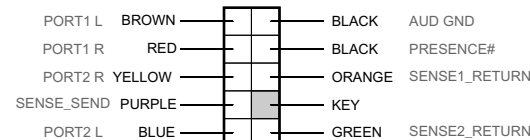

USB 3.0 Connection

## 繁體中文

### 線材安裝說明

機殼LED連接方式 / 在機殼前方的面板後面，可以找到一些LED與開關線材 (POWER Switch....)，請參考主機板使用說明書，並將機殼上的線材正確地連接到主機板上，這些線材通常都會印有標籤在上面，如果沒有的話，請找出機殼前面板上線材原本的位置以知道正確的來源。

USB 3.0 連接 /

1. 請確認主機板是否支援USB 3.0傳輸介面。
2. 連接USB 3.0傳輸線至主機板上的USB3.0接埠。

音效連接 / 請根據下面的音源接頭圖示與主機板使用手冊來連接音效裝置，請確認主機板上的音效裝置是支援AC'97音效或是HD音效(Azalia)，裝置錯誤可能會導致主機板音效裝置的毀損，某些主機板的音效裝置不會與下方的圖示完全相同，請參酌主機板使用手冊以得到正確的安裝資訊

## 简体中文

### 线材安装说明

机壳LED连接方式 / 在机壳前方的面板后面，可以找到一些LED与开关线材 (POWER Switch....)，请参考主板使用说明书，并将机壳上的线材正确地连接到主板上，这些线材通常会印有标签在上面，如果没有的话，请找出机壳前面板上线材原本的位置以知道正确的来源。

USB 3.0 连接 /

1. 请确认主板是否支持USB 3.0传输接口。
2. 连接USB 3.0传输线至主板上的USB3.0接埠。

音效连接 / 请根据下面的音源接头图示与主板使用手册来连接音效装置，请确认主板上的音效装置是支持AC'97音效或是HD音效(Azalia)，装置错误可能会导致主板音效装置的毁损，某些主板的音效装置不会与下方的图标完全相同，请参酌主板使用手册以得到正确的安装信息

### AUDIO HD AUDIO Function

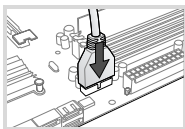
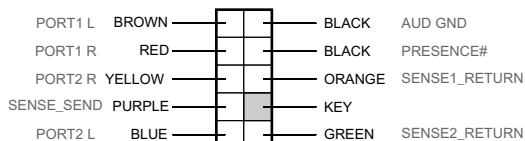

USB 3.0 Connection

## 日本語

### リード線の取り付けガイド

ケース LED の接続 / ケース前面には、LEDとスイッチリード線があります。 マザーボードメーカーのユーザーマニュアルを参照し、これらのリード線をマザーボードのパネルヘッダに接続してください。

USB 3.0 の接続 /

1. お使いのマザーボードがUSB 3.0接続をサポートしていることを確認してください。
2. USB 3.0ケーブルをコンピュータの空いているUSB 3.0ポートに接続します。

オーディオ接続 / オーディオコネクタの次の図とマザーボードのユーザーマニュアルを参照してください。AC'97またはHDオーディオ(Azalia)を使用するマザーボードを選択してください(オーディオがAC'97またはHDオーディオ(Azalia)をサポートしていることを確認してください)。サポートしていないと、デバイスが損傷します。

## Русский

### Указания по прокладке кабелей

Подключение индикаторов корпуса / В передней части корпуса расположены индикаторы и провода выключателей. Перед подсоединением этих проводов к монтажной колодке панели на материнской плате изучите руководство пользователя производителя материнской платы.

Подключение USB 3.0 /

1. Убедитесь, что материнская плата поддерживает подключение по стандарту USB 3.0.
2. Подсоедините кабель USB 3.0 к свободному порту USB 3.0 компьютера.

Подключение аудиоразъема / См. следующую иллюстрацию аудиоразъема и руководство пользователя материнской платы. Выберите материнскую плату, в которой используется кодек AC'97 или HD Audio (Azalia) (убедитесь, что звуковая плата поддерживает кодек AC'97 или HD Audio (Azalia)). В противном случае можно повредить устройства.

### AUDIO HD AUDIO Function

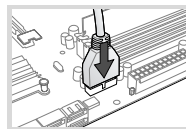
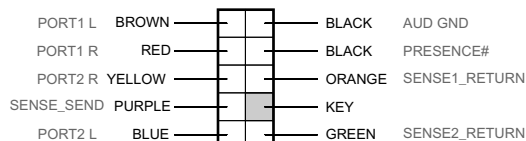

USB 3.0 Connection

## Türkçe

### Ara Kablo Kurulum Kılavuzu

Kasa ışık bağlantısı / Kasanın ön kısmında bazı ışıklar ve anahtar ara kabloları görebilirsiniz. Lütfen anakart üreticinizin sağladığı kullanım kılavuzuna bakın ve daha sonra, bu ara kabloları, anakart üzerindeki panel bağlantı noktalarına bağlayın.

USB 3.0 Bağlantısı /

1. Ana kartınızın USB 3.0 bağlantısını desteklediğinden emin olun.

2. USB 3.0 kablosunu, bilgisayarınızdaki kullanılabılır USB 3.0 bağlantı noktasına bağlayın.

Ses Bağlantısı / Lütfen aşağıdaki Ses konektörü resmine ve anakartınızın kullanım kılavuzuna bakın. Lütfen AC'97 veya HD Audio(Azalia) spesifikasyonunu kullanan bir anakart seçin (ses sisteminizin AC'97 veya HD Audio (Azalia) spesifikasyonunu desteklediğini unutmayın); aksi takdirde, aygıt(lar)ınız zarar görür.

## ภาษาไทย

### คู่มือการติดตั้งสายไฟ

การเชื่อมต่อไฟ LED ของเคส / ที่ด้านหน้าของเคส คุณจะเห็นไฟ LED และสายไฟของสวิตช์

กรุณาศึกษารายละเอียดจากคู่มือผู้ใช้ของผู้ผลิตแผงวงจรหลักของคุณ

จากนั้นให้เชื่อมต่อสายไฟเหล่านี้เข้ากับส่วนหัวของแผงบนแผงวงจรหลัก

การเชื่อมต่อ USB 3.0 /

1. ตรวจสอบให้แน่ใจว่าแผงวงจรหลักของคุณรองรับการเชื่อมต่อ USB 3.0

2. เชื่อมต่อสาย USB 3.0 เข้ากับพอร์ต USB 3.0 ที่สามารถใช้งานได้บนคอมพิวเตอร์ของคุณ

การเชื่อมต่ออุปกรณ์รับส่งสัญญาณเสียง/ กรุณาตรวจสอบรายละเอียดจากภาพประกอบของตัวเชื่อมต่อสัญญาณเสียงต่อไป

และคู่มือผู้ใช้ของผู้ผลิตแผงวงจรหลักของคุณ

กรุณาเลือกแผงวงจรหลักที่ใช้ AC'97 หรือ HD Audio(Azalia)

(กรุณาตรวจสอบให้แน่ใจว่าอุปกรณ์รับส่งสัญญาณเสียงของคุณรองรับ AC'97 หรือ HD Audio (Azalia))

มีจะรับอุปกรณ์ของคุณอาจเสียหายได้

### AUDIO HD AUDIO Function

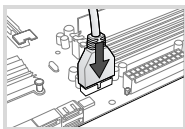
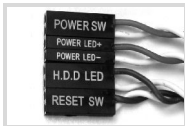

USB 3.0 Connection

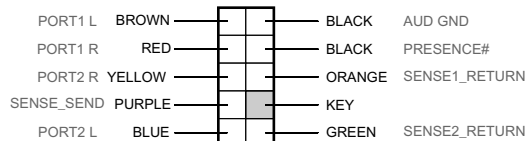

## Thermaltake Power Supply Series (Optional)



As today's technology updates rapidly, consumers are always requesting for higher and higher PC performance, which also increases loads to power supplies. Therefore, selecting a suitable and reliable power supply becomes a necessary lesson for all PC users.

## Why Choose Thermaltake Power Supply?

### Quality From Within

Every power supply units from Thermaltake should pass a very strict quality control before sent to customers, including BIT (Burn-in-test) for over 8 continuous hour in a 45°C room to test if a unit can run normally under usual scene, and Hipot test to ensure the power supply unit can survive and protect both users and their systems when the voltage volume surges.

### Less is more

In order to prevent wasted energy, all of Thermaltake's products should have at least 80% of transforming efficiency, and we're also one of the manufacturers that have the most 80 PLUS certificates. Because Thermaltake knows how to save for the earth and customers; we know what makes less to be more.

### Being Supportive By All Means

A product with better quality can have longer life and working hours but less pollution. Thermaltake obeys and respects all environmental clauses in all countries and make sure all of our products are both user and environmental-friendly. Therefore we show our supports by giving 2 to 7-year warranties, which is not only a quality commitment to the users, but also love to this planet by reducing resources and wastes.



Thermaltake has several power supply product lines; please refer to our official website and Facebook Fan Page for more detail information!

**Brand official website:**

<http://www.thermaltake.com/>

**Global Facebook :**

<https://www.facebook.com/ThermaltakeInc>

**Taiwan Facebook**

<https://www.facebook.com/ThermaltakeTW>